

HPNo.	車名	年式	型式・車体番号	架装形状	
C0647	日野	R2/1	2KG-FD2ABG-115461	ウイング	株式会社 キャリオン

前使用者	車検有効期限	走行距離(km)	積載量	荷台寸法(mm)			T/M	6速		
○ 自家用 営業用 レンタカ 不明	検切れ (切れ) 抹消	218,335 km タコグラフ年月 アリ	2,700 kg	L 6,290	W 2,400	H 2,430 (2,330)	馬力	210ps	ターボ	有
							3	ペダル		

エンジン状態	A B C D E	AC	良 不良 無	ブレーキ	エア	リサイクル料	10,900 円	キャブ内部	備考
ミッション・デフ(異音、油漏れ等)	ナシ				汚れ	少 中 多			
フレーム関係(亀裂、曲り、錆、車体番号等の確認)	ナシ				シート破れ	有 無			
上物メーカー名 年式,型式及状態	トランテックス No.W071F50-01				ベツト	有 無			
ラッシング2段 内フック5対 庫内灯3灯(LED) 床:板					クロス張り	有 無			
					ETC	有 無			
					ラジオ	有 無			バックモニター

外装状態 ハイルーフ リアエアサス ヘッドライト:LED

燃料タンク 200L

Fガラス状態 要交換 良好 **飛石有** 飛石小アリ

記録簿 有 **無**

PMマフラ 有 無 証明書 有 **無**

S・リミッタ 有 無 証明書 有 **無**

サイドバンパー 1段(アルミ) マーカー 5対(電球)

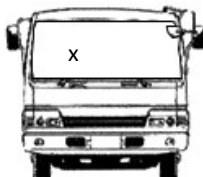
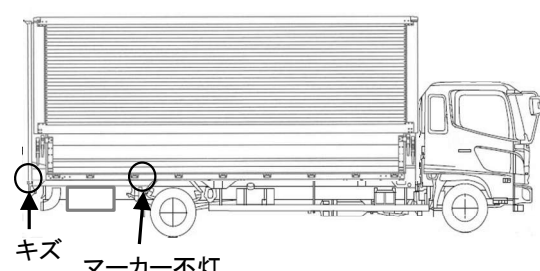
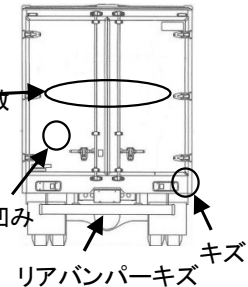
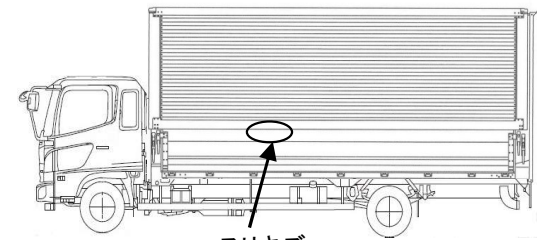
タイヤ状態 1~10、×、欠、で記載

6	前	6
8	8	8

F **1** スペア R

サイズF 225/80R17.5
サイズR 225/80R17.5

*スノータイヤは表記する

※車体の損傷箇所は当社基準の目視判断表記になります