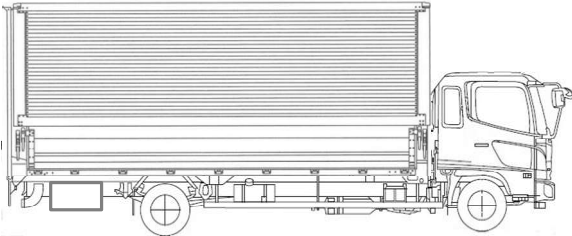
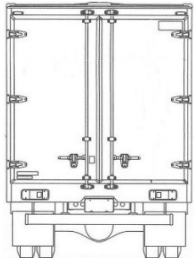
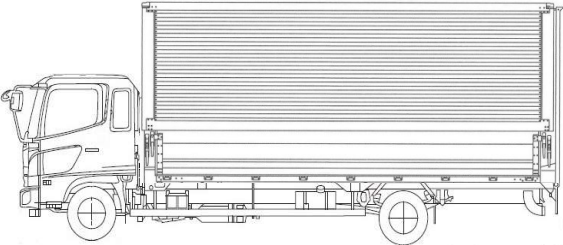

HPNo.	車名	年式	型式・車体番号	架装形状	
A0630	三菱	R5/6	2KG-FK65F-610997	ウイング	株式会社 キャリオン

前使用者	車検有効期限	走行距離(km)	積載量	荷台寸法(mm)			T/M	6速		
自家用 営業用 レンタカ 不明	R7.6.14	988 km	2,850 kg	L 6,230	W 2,410	H 2,400 (2,300)	馬力	220ps	ターボ	有
	切れ 抹消	タコグラフ年月	ナシ				3	ペダル		

エンジン状態	(A) B C D E	AC	(良) 不良 無	ブレーキ	エア	リサイクル料	10,910 円	キャブ内部	備考
ミッション・デフ(異音、油漏れ等)	ナシ						汚れ	少 中 多	
フレーム関係(亀裂、曲り、錆、車体番号等の確認)	ナシ						シート破れ	有 (無)	
上物メーカー名 年式,型式及状態	パブコ No.22-9C5303						ベツト	(有) 無	
ラッシングレール2段 内フック5対 庫内灯(LED) 床:板							クロス張り	有 (無)	
							ETC	有 (無)	
							ラジオ	(有) 無	バックモニター

外装状態 リアエアサス ヘッドライト:ディスチャージ		燃料タンク 200L		サイドバンパー 1段(アルミ) マーカー 3対(LED)		タイヤ状態 1~10、×、欠、で記載																			
Fガラス状態 要交換 (良好) 飛石有		グリル コーナー バンパー } メッキ						<table border="1"> <tr> <td>10</td> <td>前</td> <td>10</td> <td></td> </tr> <tr> <td></td> <td></td> <td></td> <td></td> </tr> <tr> <td>10</td> <td>10</td> <td>10</td> <td>10</td> </tr> <tr> <td></td> <td></td> <td></td> <td></td> </tr> </table>		10	前	10						10	10	10	10				
10	前	10																							
10	10	10	10																						
記録簿 有 (無)						F 10 スペア <input type="checkbox"/> R																			
PMマフラ (有) 無						サイズF 225/80R17.5																			
証明書 有 無						サイズR 225/80R17.5																			
S・リミッタ 有 (無)						*スノータイヤは表記する																			
証明書 有 無																									

※車体の損傷箇所は当社基準の目視判断表記になります