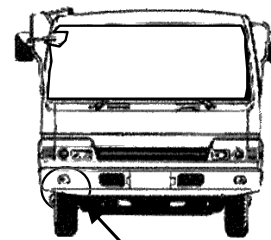
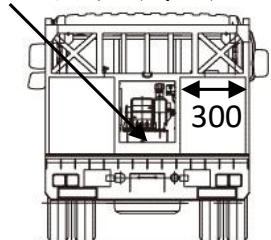
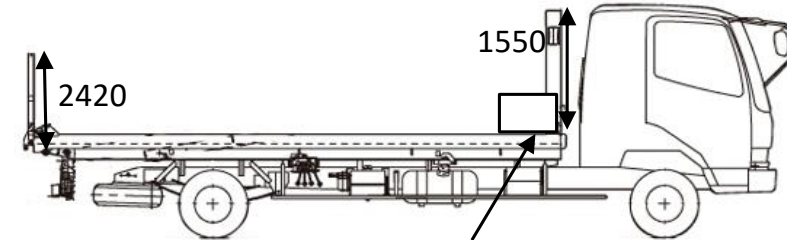
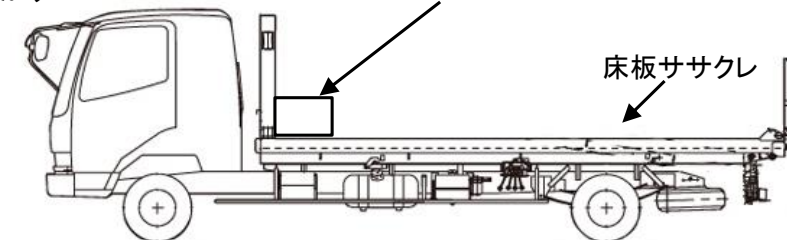

| HPNo. | 車名 | 年式 | 型式・車体番号 | 架装形状 | 出品会社 (岡山県) |
|-------|----|-------|-----------------|---------|------------|
| B0148 | UD | H20/2 | PKG-CG4ZM-30003 | セルフローダー | 株式会社 キャリオン |

| 前使用者 | 車検有効期限 | 走行距離(km) | 積載量 | 荷台寸法(mm) | | | T/M | エスコット | | | |
|----------------------------------|---------|----------|------------|-----------|---------|----|-------|-------|-------|-----|-----|
| ○ 自家用 ○ 営業用 □ レンタカ □ 不明 | R4.4.13 | 切れ | 971,589 km | 13,000 kg | L | W | H | 馬力 | 410ps | ターボ | 有 |
| | | 抹消 | | | タコグラフ年月 | ナシ | 8,580 | 2,500 | 200 | 3 | ペダル |

| | | | | | | | | | |
|--------------------------|------------------|----|---------------|------|-----|--------|----------|--------------------|--|
| エンジン状態 | A B C Ⓓ E | AC | ⓪ 不良 無 | ブレーキ | エアー | リサイクル料 | 14,360 円 | キャブ内部 | 備考 |
| ミッション・デフ(異音、油漏れ等) | ナシ | | | | | | | 汚れ 少 ⓪ 多 | ※キャブチルト オイル漏れあり ※運転席シートガタ |
| フレーム関係(亀裂、曲り、錆、車体番号等の確認) | 錆アリ | | | | | | | シート破れ 有 ⓪ 無 | |
| 上物メーカー名 年式,型式及状態 | ボデーメーカー不明 | | | | | | | ベット 有 ⓪ 無 | |
| タダノ SL-15-2-001 | | | | | | | | クロス張り 有 ⓪ 無 | |
| ウインチ 自動歩み付 ラジコン | | | | | | | | ETC ⓪ 有 無 | |
| 床:板 | | | | | | | | ラジオ ⓪ 有 無 | |

| | | | | | | | | | | | | | | | | |
|--|--|--|---|---|---|---|--|---|---|---|---|---|---|---|---|---|
| <p>外装状態 リーフサス アルミホイール ヘッドライト:ディスチャージ</p> <p>燃料タンク 200L+200L</p> <p>Fガラス状態 要交換 ⓪ 良好 飛石有</p> <p>記録簿 有 ⓪ 無</p> <p>PMマフラ ⓪ 有 無</p> <p>証明書 有 無</p> <p>S・リミッタ ⓪ 有 無</p> <p>証明書 有 無</p> | <p>サイドバンパー 3段(鉄) マーカー 4対(電球)</p>  <p>ウインチ下穴 フロントバンパー曲がり</p>  <p>2420</p>  <p>アルミブロック差込式</p>  <p>1550</p> <p>床板ササクレ</p> | <p>タイヤ状態</p> <p>1~10、×、欠、で記載</p> <table border="1"> <tr> <td>2</td> <td>前</td> <td>1</td> </tr> <tr> <td>2</td> <td></td> <td>2</td> </tr> <tr> <td>2</td> <td>2</td> <td>2</td> <td>2</td> </tr> <tr> <td>2</td> <td>2</td> <td>2</td> <td>2</td> </tr> </table> <p>F 1 スペア <input type="checkbox"/> R</p> <p>サイズF 265/70R19.5</p> <p>サイズR 265/70R19.5</p> <p>*スノータイヤは表記する</p> | 2 | 前 | 1 | 2 | | 2 | 2 | 2 | 2 | 2 | 2 | 2 | 2 | 2 |
| 2 | 前 | 1 | | | | | | | | | | | | | | |
| 2 | | 2 | | | | | | | | | | | | | | |
| 2 | 2 | 2 | 2 | | | | | | | | | | | | | |
| 2 | 2 | 2 | 2 | | | | | | | | | | | | | |

※車体の損傷箇所は当社基準の目視判断表記になります