

HPNo.	車名	年式	型式・車体番号	架装形状	
A0026	三菱	H25/12	TKG-FK64F-583106	ウイング	株式会社 キャリオン

前使用者	車検有効期限	走行距離(km)	積載量	荷台寸法(mm)			T/M	6速		
○ 自家用 営業用 レンタカ 不明	一時抹消	切れ 376,366 km タコグラフ年月 ナシ	2,200 kg	L 6,190	W 2,180	H 2400 (2300)	馬力 240ps 3ペダル	ターボ	有	

エンジン状態	A B <input checked="" type="radio"/> D E	AC	<input checked="" type="radio"/> 良 不良 無	ブレーキ	エア	リサイクル料	10,910 円	キャブ内部	備考
ミッション・デフ(異音、油漏れ等)	ナシ			ナシ			汚れ 少 <input checked="" type="radio"/> 多		
フレーム関係(亀裂、曲り、錆、車体番号等の確認)	ナシ			ナシ			シート破れ	有 <input checked="" type="radio"/> 無	
上物メーカー名 年式、型式及状態	山田ボデー(山田車体工業) 製造No.S13379			ナシ			ベット	<input checked="" type="radio"/> 有 無	
ラッシング2段 庫内灯2灯 縦横ネダ:アルミ 蝶番:ステン	ナシ			ナシ			クロス張り	有 <input checked="" type="radio"/> 無	
床:板(右前角水濡れ有)	ナシ			ナシ			ETC	有 <input checked="" type="radio"/> 無	
	ナシ			ナシ			ラジオ	<input checked="" type="radio"/> 有 無	

外装状態	リアエアサス バックカメラ ラジオ(オーディオ一体) ミラーアーム錆有			タイヤ状態																															
燃料タンク	250L			1~10、×、欠、で記載																															
Fガラス状態	要交換 良好 <input checked="" type="radio"/> 飛石有			<table border="1"> <tr> <td><input type="checkbox"/></td> <td>8</td> <td>前</td> <td><input type="checkbox"/></td> <td>8</td> <td><input type="checkbox"/></td> <td><input type="checkbox"/></td> </tr> <tr> <td><input type="checkbox"/></td> <td><input type="checkbox"/></td> <td></td> <td><input type="checkbox"/></td> <td><input type="checkbox"/></td> <td><input type="checkbox"/></td> <td><input type="checkbox"/></td> </tr> <tr> <td><input type="checkbox"/></td> <td>8</td> <td>8</td> <td>8</td> <td>8</td> <td><input type="checkbox"/></td> <td><input type="checkbox"/></td> </tr> <tr> <td><input type="checkbox"/></td> <td><input type="checkbox"/></td> <td><input type="checkbox"/></td> <td><input type="checkbox"/></td> <td><input type="checkbox"/></td> <td><input type="checkbox"/></td> <td><input type="checkbox"/></td> </tr> </table>				<input type="checkbox"/>	8	前	<input type="checkbox"/>	8	<input type="checkbox"/>	<input type="checkbox"/>	<input type="checkbox"/>	<input type="checkbox"/>		<input type="checkbox"/>	<input type="checkbox"/>	<input type="checkbox"/>	<input type="checkbox"/>	<input type="checkbox"/>	8	8	8	8	<input type="checkbox"/>	<input type="checkbox"/>	<input type="checkbox"/>	<input type="checkbox"/>	<input type="checkbox"/>	<input type="checkbox"/>	<input type="checkbox"/>	<input type="checkbox"/>	<input type="checkbox"/>
<input type="checkbox"/>	8	前	<input type="checkbox"/>	8	<input type="checkbox"/>	<input type="checkbox"/>																													
<input type="checkbox"/>	<input type="checkbox"/>		<input type="checkbox"/>	<input type="checkbox"/>	<input type="checkbox"/>	<input type="checkbox"/>																													
<input type="checkbox"/>	8	8	8	8	<input type="checkbox"/>	<input type="checkbox"/>																													
<input type="checkbox"/>	<input type="checkbox"/>	<input type="checkbox"/>	<input type="checkbox"/>	<input type="checkbox"/>	<input type="checkbox"/>	<input type="checkbox"/>																													
小キズ程度	記録簿 有 <input checked="" type="radio"/> 無			F <input type="checkbox"/> 4 スペア <input type="checkbox"/> R																															
PMマフラ	有 <input checked="" type="radio"/> 無			サイズF 225/80R17.5																															
証明書	有 無			サイズR 225/80R17.5																															
S・リミッタ	有 <input checked="" type="radio"/> 無			*スノータイヤは表記する																															
証明書	有 無																																		

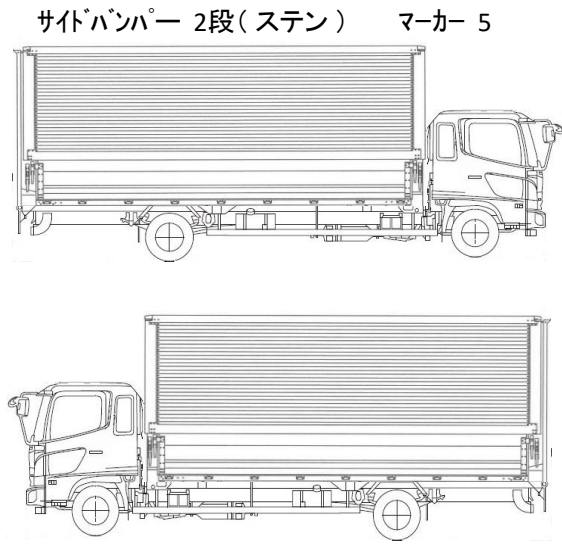
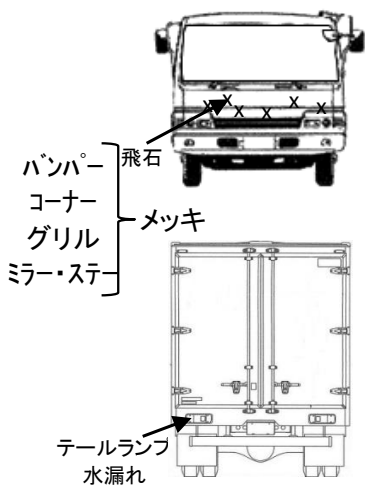

※車体の損傷箇所は当社基準の目視判断表記になります